



Carrello elettrico a tre ruote **EFG BB 216k**

Altezza di sollevamento: 3000-6500 mm / Portata: 1600 kg

JUNGHEINRICH

EFG BB 216k



EFG BB 216k

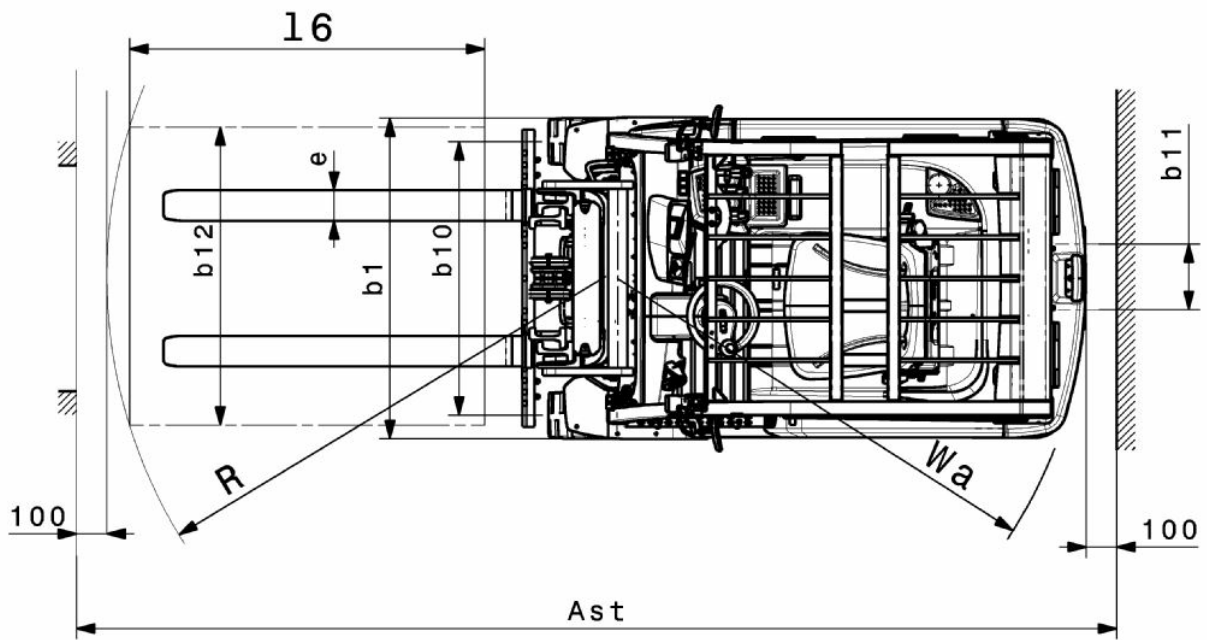

EFG BB 216k

EFG BB 216k	Sollevamento (h3)	Altezza montante chiuso (h1)	Alzata libera (h2)	Altezza montante sfilato (h4)	Inclinazione montante avanti/indietro
Montante duplex ZT	3000 mm	2000 mm	150 mm	3555 mm	7 / 5 °
	3300 mm	2150 mm	150 mm	3855 mm	7 / 5 °
	3600 mm	2300 mm	150 mm	4155 mm	7 / 5 °
	4000 mm	2500 mm	150 mm	4555 mm	7 / 5 °
	4500 mm	2800 mm	150 mm	5055 mm	7 / 5 °
	5000 mm	3050 mm	150 mm	5555 mm	7 / 5 °
Montante duplex ZZ	3300 mm	2105 mm	1470 mm	3855 mm	7 / 5 °
	3600 mm	2255 mm	1620 mm	4155 mm	7 / 5 °
	4000 mm	2455 mm	1820 mm	4555 mm	7 / 5 °
Montante triplex DZ	4500 mm	2005 mm	1360 mm	5055 mm	7 / 5 °
	4800 mm	2105 mm	1460 mm	5355 mm	7 / 5 °
	5000 mm	2180 mm	1530 mm	5555 mm	7 / 5 °
	5500 mm	2355 mm	1710 mm	6055 mm	7 / 5 °
	6000 mm	2555 mm	1910 mm	6555 mm	7 / 5 °
	6500 mm	2805 mm	2160 mm	7055 mm	7 / 5 °

Tabella VDI

Edizione: 05/2022

Caratteristiche	1.1	Costruttore (sigla)		Jungheinrich	
	1.2	Indicazioni modello del costruttore		EFG BB 216k	
	1.3	Trazione		Elettrico	
	1.4	Uso		Sedile	
	1.5	Portata/carico	Q	kg	1600
	1.6	Distanza dal baricentro del carico	c	mm	500
	1.8	Distanza del carico	x	mm	352
	1.9	Interasse ruote	y	mm	1357
	Pesi	2.1.1	Peso proprio (inclusa batteria)		kg
2.2		Carico sull'asse con carico ant./post.		kg	4102 / 544
2.3		Carico sull'asse senza carico ant./post.		kg	1473 / 1571
Ruote/telaio	3.1	Gommatura			Superelastica (SE)
	3.2	Dimensione ruote anteriori			18 x 7 - 8
	3.3	Dimensione ruote, posteriori			140 / 55 - 9
	3.5	Numero ruote anteriori/posteriori (x = motrici)			2x / 2
	3.6	Larghezza di transito, anteriore	b ₁₀	mm	904
	3.7	Larghezza di transito, posteriore	b ₁₁	mm	211
Dimensioni di base	4.1	Inclinazione montante avanti/indietro	a/β	°	7 / 5
	4.2	Altezza montante chiuso (h1)	h ₁	mm	2000
	4.2.1	Altezza totale	h ₁₅	mm	2080
	4.3	Alzata libera (h2)	h ₂	mm	150
	4.4	Sollevamento (h3)	h ₃	mm	3000
	4.5	Altezza montante sfilato (h4)	h ₄	mm	3555
	4.7	Altezza superiore del tettuccio di protezione (cabina)	h ₆	mm	2080
	4.8	Altezza sedile operatore/altezza pedana	h ₇	mm	1030
	4.12	Altezza gancio di traino	h ₁₀	mm	560
	4.12.1	2. Altezza gancio di traino		mm	0
	4.19	Lunghezza totale	l ₁	mm	2899
	4.19.4	Lunghezza inclusa lunghezza forche	l ₁	mm	2899
	4.20	Lunghezza incluso dorso forche	l ₂	mm	1899
	4.21.1	Larghezza totale	b ₁	mm	1060
	4.22	Dimensioni forche	s/e/l	mm	40 x 100 x 1000
	4.23	Classe di aggancio piastra portaforche			2A
	4.24	Larghezza piastra portaforche	b ₃	mm	980
	4.31	Luce libera da terra con carico sotto il montante	m ₁	mm	97
	4.32	Luce libera da terra centro interasse ruote	m ₂	mm	88
	4.34	Larghezza corsia di lavoro (pallet 1000x1200 trasversale)	Ast	mm	3224
	4.34.1	Larghezza corsia di lavoro (pallet 800x1200 longitudinale)	Ast	mm	3348
	4.35	Raggio di curvatura	W _a	mm	1545
	4.36	Il più piccolo raggio di sterzata	b ₁₃	mm	0
Dati sulle prestazioni	5.1	Velocità di traslazione con/senza carico		km/h	15 / 15
	5.2	Velocità di sollevamento con/senza carico		m/s	0,43 / 0,53
	5.3	Velocità di abbassamento con/senza carico		m/s	0,51 / 0,55
	5.5	Forza di traino con carico		N	1300
	5.6	Max. forza di trazione con/senza carico		N	9000 / 9400
	5.7	Pendenza con/senza carico		%	6,5 / 14

	5.8	Max. pendenza con/senza carico	%	13,5 / 16
	5.9	Tempo di accelerazione con/senza carico	s	5,5 / 5
	5.10	Freno di servizio		meccanico/idraulico
Motore elettrico/Parte elettronica	6.1	Motore di traslazione, prestazione con S2 60 min	kW	3,7
	6.1.1	2. Motore di traslazione, prestazione con S2 60 min	kW	3,7
	6.2	motore di sollevamento, prestazione S3	kW	10
	6.3	Batteria ai sensi della DIN 43531/35/36		DIN 43531 A
	6.4	Tensione batteria/capacità nominale	V / Ah	48 / 500
	6.5	Peso batteria	kg	708
	6.6.1	Consumo energia secondo ciclo EN	kWh/h	4,25
	6.6.2	CO2 equivalente in base a EN16796	kg/h	2,3
	6.7	Resa di movimentazione	t/h	113
	6.8.1	Consumo energetico con produttività max.	kWh/h	5,13
Varie	8.1	Tipo di comando per la trazione		Impulsi/AC
	10.1	Pressione d'esercizio per attrezzatura	bar	200
	10.2	Flusso dell'olio per gli attacchi	l/min	25
	10.7	Livello di pressione sonora in base a EN12053 all'orecchio dell'operatore	dB (A)	75
	10.8	Gancio di traino di tipologia DIN		Perno
- Ai sensi della direttiva VDI 2198, questa scheda tecnica cita solo i valori tecnici dell'apparecchio standard. Gommature diverse, altri montanti, attrezzature ecc. possono modificare i valori.				

Jungheinrich Italiana S.r.l.

Via Amburgo, 1
20088 Rosate MI
Telefono 02 908711
Telefax 02 908712335

info@jungheinrich.it
www.jungheinrich.it

Certificazione dei Sistemi di Gestione
negli stabilimenti di produzione tedeschi
di Norderstedt, Moosburg e Landsberg.

ISO 9001
ISO 14001

I mezzi di movimentazione Jungheinrich
sono conformi ai requisiti europei di
sicurezza.



 **JUNGHEINRICH**